

Краны шаровые для газа, Сталь, Неполнопроходный

Vexve 110

сварка/сварка, DN 300 - 500

Материалы

Корпус:	Сталь, EN 10217-2 P235GH (1.0345)
Шар:	Нерж. ст., EN X5CrNi18-10 (1.4301)
Шток:	Нерж. ст., EN X8CrNiS18-9 (1.4305)
Уплотнение штока:	NBR
Уплотнение шара:	PTFE
Рукоятка:	DN 300 - 500 Без рукоятки Рекомендуется механический редуктор с червячной передачей для DN 300 - 600

Условия работы

-40°C - +70°C

При температуре выше +70 °C - обратитесь на завод-производитель.

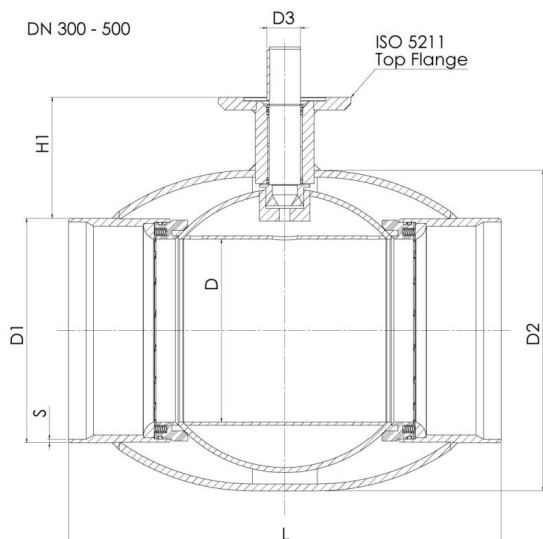

DN	PN	Артикул	D	D1	D2	D3	S	H1	L	ISO 5211	Kv*	кг
300	25	110 300	250	323,9	457	50	5,6	133	550	F16	4600	110
350	25	110 350	290	355,6	508	50	5,6	192	686	F16	9600	170
400	25	110 400	340	406,4	610	70	7	242	762	F25	13300	250
500	25	110 500	390	508	660	90	7	259	914	F30	18700	400

* Kv values for water